



Avermann



Zerreier

Der Turbolader fr Ihre Entsorgungslsung

Konzipiert nach den neuesten Sicherheitsrichtlinien ist der Zerreier ein vielseitig einsetzbares Werkzeug.

Ob Holz-Paletten oder verschiedenste Kartonage- und Papierfraktionen, der AVOS ZR ermglicht es Ihnen auf kleinstem Raum das Arbeitsergebnis optimal an Ihre Ansprche anzupassen. In Verbindung mit der integrierbaren Trichteranlage verfgt der Zerreier ber ein Schall- und Splitterschutzsystem, das fr optimale Sicherheit im Betrieb sorgt. Perfekt geeignet fr verschiedene Anlagen wie Kanalballenpressen und Zweiwegepressen sowie stationre Pressen und Schneckenpressen.

Ihre Vorteile:

- + **Effizient:** Leichtes Zerkleinern von Holz und sperrigen Kartonagen
- + **Wartungsarm:** Einfache Handhabung, keine Rstarbeiten
- + **Standfest:** Robuste Bauweise fr lange Lebensdauer
- + **Universell:** einsetzbar im Verbund mit Kanalballenpressen, stationren Pressen und Entsorgungssystemen

Zerreier

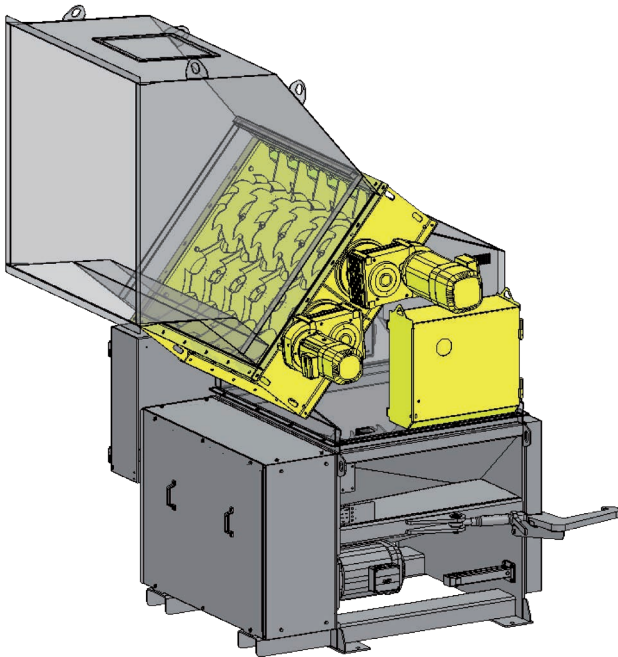

Schneckenverdichter mit integriertem Zerreier und Trichteranlage



AVOS 1211+ZR-1380



Grovolumige Kartons verarbeitet dank AVOS 1211+ZR-1380

Technik im berblick

	ZR-1380	ZR-1816
Maschinenlnge inkl. Getriebemotor	2.448 mm	2.884 mm
Maschinenbreite	1.460 mm	1.460 mm
Maschinenhhe (Reisszahndurchmesser)	460 mm	460 mm (600 mm)
Lnge innen	1.380 mm	1.816 mm
Breite innen	1.300 mm	1.300 mm
Reiwellenantrieb	7,5 kW	7,5 kW
Einzugswellenantrieb	4 kW	4 kW

Gltig fr alle Maschinen:

Lieferbar in allen Standard RAL-Farbtnen, andere RAL-Farbtne auf Anfrage.